

SCHEDA PRODOTTO

REV 2.0 - IT202411

3000 METI



 ORGANIZATION WITH QUALITY MANAGEMENT SYSTEM
 ISO 9001:2015 CERTIFIED by
 EuCI European Certification Institute LTD
 Certificate N.: GOTT25201932

 ORGANIZATION WITH ENVIRONMENTAL MANAGEMENT SYSTEM
 ISO 14001:2015 CERTIFIED by
 EuCI European Certification Institute LTD
 Certificate No: GOTT2520E1804

SCIVOLARE

ARRAMPICARE

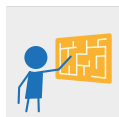
**INCONTRO E
GIOCO SIMBOLICO**

GIOCO INTERATTIVO

COLLEZIONE CODY LINE

DIMENSIONI (L x P x H) in cm 260 x 430 x 230

ALTEZZA CRITICA DI CADUTA 60

AREA MIN/MAX ANTITRAUMA min. 31,50 m² - MAX 38,50 m²
ETÀ D'USO CONSIGLIATA 1+

COMPOSIZIONE

- n° 1 sabbiera
- n° 1 scivolo modulare h60cm
- n° 1 pavimento in lastra antiscivolo h60cm
- n° 1 scala per accesso facilitato
- struttura di sostegno in acciaio inox 50x50x1.5
- n° 1 pannello gioco Campane
- n° 1 pannello gioco Labirinto inciso su lastra HDPE
- n° 1 pannello gioco di manipolazione (volante)
- n° 2 pannelli gioco con attività di ruolo
- n° 1 pannello gioco Yon
- tetto e decori pali in lastra HDPE
- pali in alluminio sezioni ottagonale e quadrata

AREA DI SICUREZZA

550

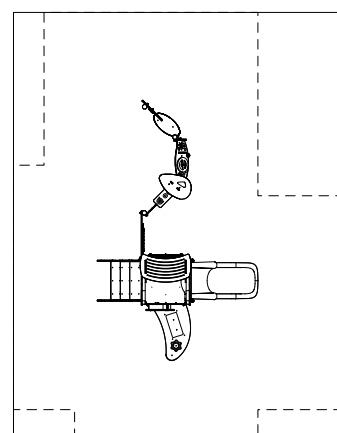

Realizzare un idoneo fondo antitrauma in funzione dell'altezza critica di caduta. Manutenzione periodica obbligatoria come da piano consegnato al cliente.