

# SCHEMA PRODOTTO

REV 1.0 - IT202104

## 8008 RIO



 ORGANIZATION WITH QUALITY MANAGEMENT SYSTEM  
 ISO 9001:2015 CERTIFIED by  
 EuCI European Certification Institute LTD  
 Certificate N.: GOTT253201932

 ORGANIZATION WITH ENVIRONMENTAL MANAGEMENT SYSTEM  
 ISO 14001:2015 CERTIFIED by  
 EuCI European Certification Institute LTD  
 Certificate N.: GOTT2532E1801

ARRAMPICARE

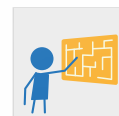

GIOCO INTERATTIVO



SCIVOLARE

**COLLEZIONE** PARTY LINE

**DIMENSIONI (L x P x H) in cm** 405 x 330 x 320

**ALTEZZA CRITICA DI CADUTA** 180

**AREA MIN/MAX ANTITRAUMA** min. 35,00 m<sup>2</sup> - MAX 39,00 m<sup>2</sup>
**ETÀ D'USO CONSIGLIATA** 5 +

**COMPOSIZIONE**

- n°6 pali portanti in alluminio a sezione ottagonale
- n°2 pedane in HDPE antiscivolo
- n°3 parapetti in metallo
- n°1 scala in HDPE antiscivolo
- n°1 pannello d'ingresso in lastra di HDPE
- n°4 arrampicate in lastra di HDPE
- n°1 arrampicata "roccia" in PTE rotazionale
- n°2 pannelli in lastra di HDPE
- n°3 pannelli gioco in lastra di HDPE
- n°1 scivolo modulare in PTE rotazionale
- n°1 reggispinta in lastra di HDPE
- n°3 decori in lastra di HDPE

**AREA DI SICUREZZA**

← 645 →

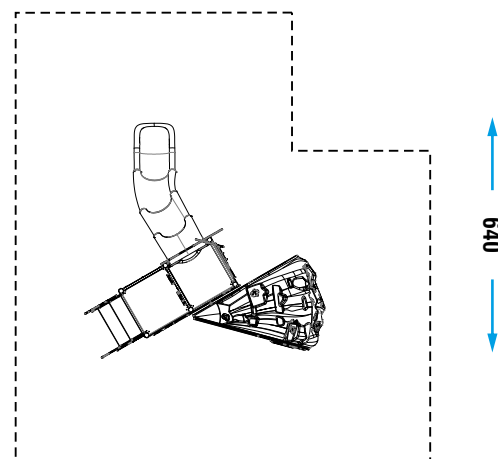

Realizzare un idoneo fondo antitrauma in funzione dell'altezza critica di caduta. Manutenzione periodica obbligatoria come da piano consegnato al cliente.