

ARRAMPICARE



SCIVOLARE



<b>COLLEZIONE</b>	PARTY LINE
<b>DIMENSIONI (L x P x H) in cm</b>	605 x 405 x 370
<b>ALTEZZA CRITICA DI CADUTA</b>	150
<b>AREA MIN/MAX ANTITRAUMA</b>	min. 60,25 m <sup>2</sup> - MAX 75,00 m <sup>2</sup>
<b>ETÀ D'USO CONSIGLIATA</b>	5+
<b>COMPOSIZIONE</b>	<ul style="list-style-type: none"> <li>- n°6 pali portanti in alluminio ottagonali Ø75</li> <li>- n°2 pedane in HDPE antiscivolo</li> <li>- n°4 parapetti aperti in metallo</li> <li>- n°4 arrampicate in lastra di HDPE</li> <li>- n°2 scivoli doppi modulari in PTE rotazionale</li> <li>- n°2 decori in lastra di HDPE</li> </ul>

**AREA DI SICUREZZA**

955

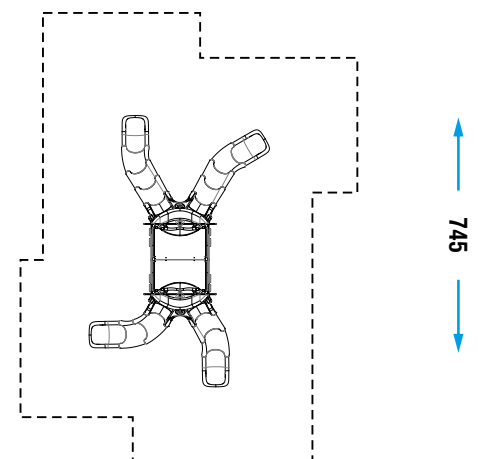

Realizzare un idoneo fondo antitrauma in funzione dell'altezza critica di caduta. Manutenzione periodica obbligatoria come da piano consegnato al cliente.