

ARRAMPICARE



INCONTRO E
GIOCO SIMBOLICO



SCIVOLARE



COLLEZIONE PARTY LINE

DIMENSIONI (L x P x H) in cm 510 x 165 x 285

ALTEZZA CRITICA DI CADUTA 160

AREA MIN/MAX ANTITRAUMA min. 38,00 m² - MAX 42,50 m²

ETÀ D'USO CONSIGLIATA 5+

COMPOSIZIONE

- n°6 pali portanti in alluminio a sezione ottagonale
- n°2 pedane in HDPE antiscivolo
- n°1 parapetto in metallo
- n°2 parapetti in lastra di HDPE
- n°2 parapetti in lastra di HDPE con telaio in metallo
- n°1 scala in HDPE antiscivolo
- n°1 arrampicata in lastra di HDPE
- n°1 scivolo modulare in PTE rotazionale
- n°1 reggispinta in lastra di HDPE
- n°4 decori in lastra di HDPE

AREA DI SICUREZZA

475

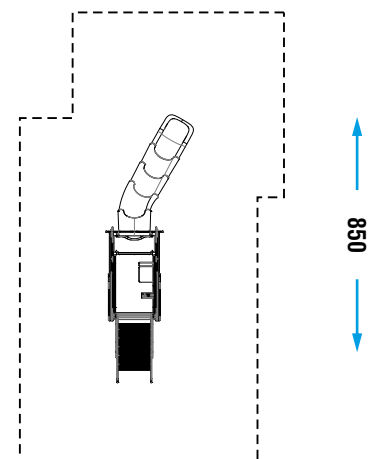

Realizzare un idoneo fondo antitrauma in funzione dell'altezza critica di caduta. Manutenzione periodica obbligatoria come da piano consegnato al cliente.