

**SCIVOLARE****ARRAMPICARE****INCONTRO E GIOCO SIMBOLICO****GIOCO INTERATTIVO****STRISCIARE****COLLEZIONE** CODY LINE**DIMENSIONI (L x P x H) in cm** 445 x 375 x 230**ALTEZZA CRITICA DI CADUTA** 60**AREA MIN/MAX ANTITRAUMA** min. 39,25 m<sup>2</sup> - MAX 48,75 m<sup>2</sup>**ETÀ D'USO CONSIGLIATA** 1+**COMPOSIZIONE**

- n° 1 sabbiera
- n° 1 scivolo modulare h60cm
- n° 2 pavimento in lastra antiscivolo h60cm
- n° 1 tunnel
- n° 1 scala per accesso facilitato
- struttura di sostegno in acciaio inox 50x50x1.5
- n° 1 pannello gioco Campane
- n° 1 pannello gioco Labirinto inciso su lastra HDPE
- n° 1 pannello gioco Blossom
- n° 2 pannelli gioco con attività di ruolo
- n° 1 pannello gioco Yon
- n° 1 pannello gioco di manipolazione
- tetto e decori pali in lastra HDPE
- pali in alluminio sezioni ottagonale e quadrata

**AREA DI SICUREZZA**

750

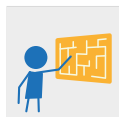
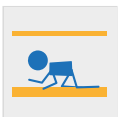
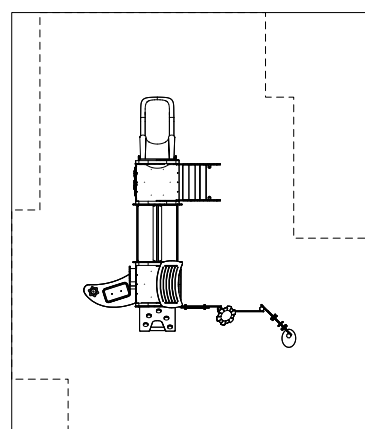

Realizzare un idoneo fondo antitrauma in funzione dell'altezza critica di caduta. Manutenzione periodica obbligatoria come da piano consegnato al cliente.