

OSCILLARE

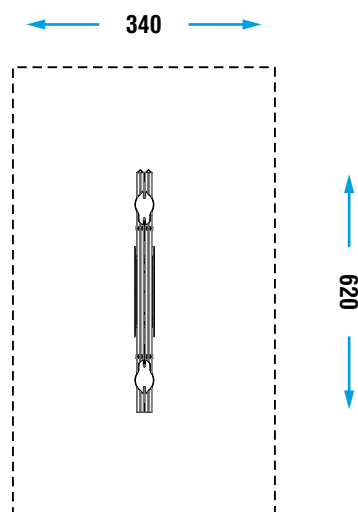

COLLEZIONE	PLAYGROUND ESSENTIAL
DIMENSIONI (L x P x H) in cm	320 x 40 x 50
ALTEZZA CRITICA DI CADUTA	-
AREA MIN/MAX ANTITRAUMA	min. 21,00 m ² - MAX 21,00 m ²
ETÀ D'USO CONSIGLIATA	3+
COMPOSIZIONE	Sagome in lastra di HDPE spessore 19mm, complete di sedili, manopole e poggiatesta in materiale plastico. Traversa centrale composta da due pali di alluminio sezione 90x90mm con tappi piramidali in gomma alle estremità. Staffa di collegamento in lamiera di metallo verniciato a polvere. Oscillante su due molle d'acciaio trafilato Ø200mm con sistema anti schiacciamento ed un perno centrale con cuscinetti. Decorati laterali in lastra di HDPE con incisioni decorative.

AREA DI SICUREZZA



Realizzare un idoneo fondo antitrauma in funzione dell'altezza critica di caduta. Manutenzione periodica obbligatoria come da piano consegnato al cliente.