



ARRAMPICARE



SCIVOLARE



COLLEZIONE	PARTY LINE
DIMENSIONI (L x P x H) in cm	370 x 210 x 280
ALTEZZA CRITICA DI CADUTA	100
AREA MIN/MAX ANTITRAUMA	min. 35,00 m ² - MAX 35,00 m ²
ETÀ D'USO CONSIGLIATA	4 +
COMPOSIZIONE	<ul style="list-style-type: none"> - n°6 pali portanti in legno o in alluminio 9x9cm - n°2 pedane in legno o in alluminio - n°1 tetto in lastra di HDPE - n°3 parapetti in metallo - n°2 parapetti in lastra di HDPE - n°1 scivolo singolo modulare - n°1 arrampicata in lastra di HDPE - n°1 arrampicata in metallo ed HDPE - n°1 pertica - n°1 panchetta con tavolino

AREA DI SICUREZZA

← 510 →

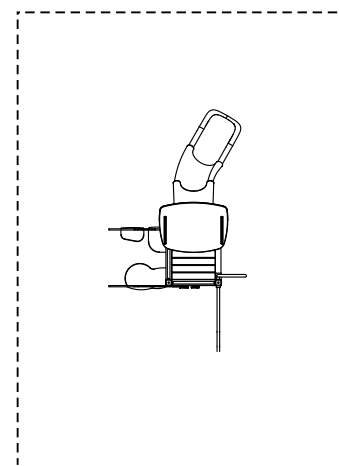

↑ 670 ↓

Realizzare un idoneo fondo antitrauma in funzione dell'altezza critica di caduta. Manutenzione periodica obbligatoria come da piano consegnato al cliente.