



DONDOLARSI



ARRAMPICARE



SCIVOLARE



COLLEZIONE	FUN COLLECTION
DIMENSIONI (L x P x H) in cm	500 x 355 x 280
ALTEZZA CRITICA DI CADUTA	118
AREA MIN/MAX ANTITRAUMA	min. 46,00 m ² - MAX (52,00) 64,00 m ²
ETÀ D'USO CONSIGLIATA	4 +
COMPOSIZIONE	<ul style="list-style-type: none"> - n°4 pali portanti in legno o in alluminio 9x9cm - n°1 pedana in legno o in alluminio - n°1 tetto in lastra di HDPE - n°2 parapetti in lastra di HDPE - n°1 scaletta in metallo - n°1 scivolo modulare - n°1 modulo altalena

AREA DI SICUREZZA

780

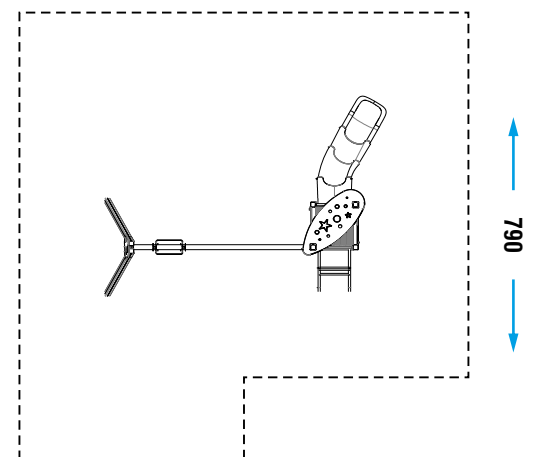

Realizzare un idoneo fondo antitrauma in funzione dell'altezza critica di caduta. Manutenzione periodica obbligatoria come da piano consegnato al cliente.