



GIOCO INTERATTIVO



SCIVOLARE



COLLEZIONE	CLASSIC COLLECTION
DIMENSIONI (L x P x H) in cm	475 x 505 x 360
ALTEZZA CRITICA DI CADUTA	140
AREA MIN/MAX ANTITRAUMA	min. 54,00 m ² - MAX 68,00 m ²
ETÀ D'USO CONSIGLIATA	3 +
COMPOSIZIONE	<ul style="list-style-type: none"> - n°6 pali portanti in legno o in alluminio 9x9cm - n°2 pedane in legno o in alluminio - n°1 tetto a piramide in PTE rotazionale - n°1 parapetto in metallo - n°2 parapetti in PTE rotazionale - n°1 scala in legno o in alluminio - n°1 scivolo doppio con reggispinta in HDPE - n°1 scivolo singolo con reggispinta in HDPE - n°1 pannello gioco in lastra di HDPE

AREA DI SICUREZZA

← 825 →

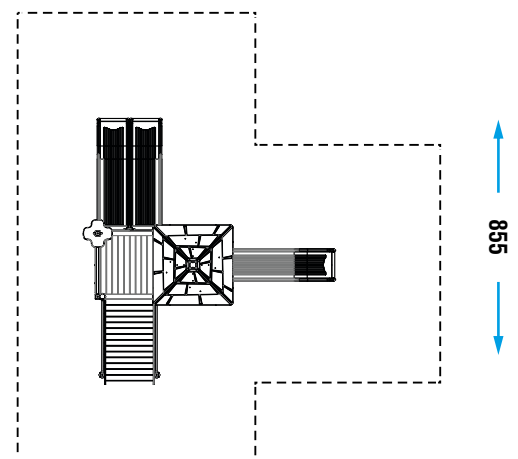

Realizzare un idoneo fondo antitrauma in funzione dell'altezza critica di caduta. Manutenzione periodica obbligatoria come da piano consegnato al cliente.