

SCHEMA PRODOTTO
REV 2.0 - IT202410
**4010S FLAMINGO
SAFARI**

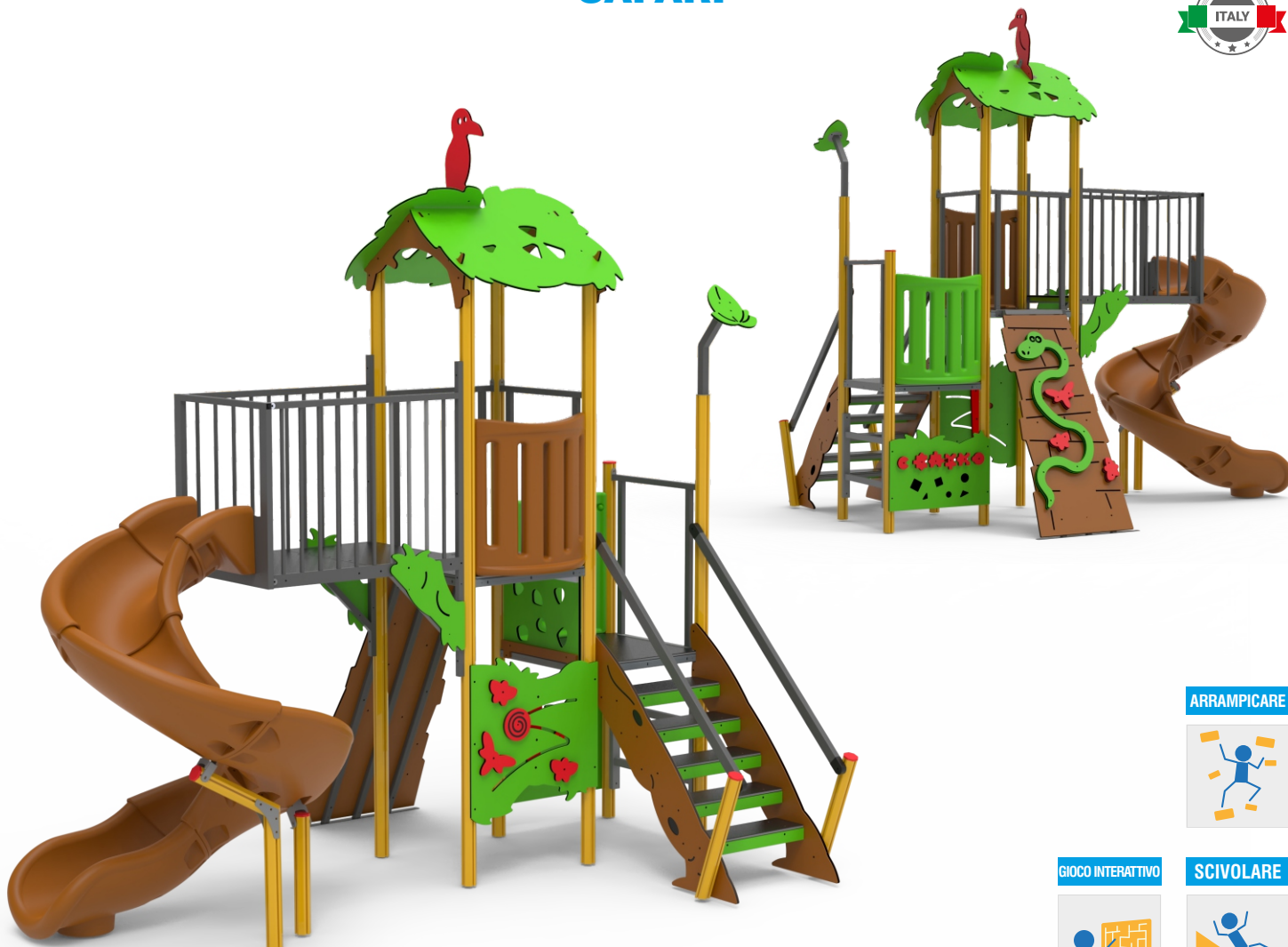

ORGANIZATION WITH QUALITY MANAGEMENT SYSTEM
ISO 9001:2015 CERTIFIED by
EuCI European Certification Institute LTD
Certificate N.: GOTT253201932

ORGANIZATION WITH ENVIRONMENTAL MANAGEMENT SYSTEM
ISO 14001:2015 CERTIFIED by
EuCI European Certification Institute LTD
Certificate N.: GOTT2532E1801



ARRAMPICARE



GIOCO INTERATTIVO

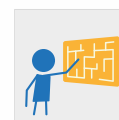

SCIVOLARE



COLLEZIONE TIKALINE

AREA DI SICUREZZA

DIMENSIONI (L x P x H) in cm	270 x 380 x 325
ALTEZZA CRITICA DI CADUTA	160
AREA MIN/MAX ANTITRAUMA	min.39,75 m ² - MAX 45,00 m ²
ETÀ D'USO CONSIGLIATA	3 +

600

COMPOSIZIONE

- n°6 pali strutturali in alluminio a sezione ottagonale 70 x 70 mm
- n°3 pedane in HDPE antiscivolo riciclato
- n°1 tetto a due falde in HDPE riciclato
- n°5 parapetti in metallo
- n°2 parapetti in PTE rotazionale
- n°1 decoro in HDPE riciclato
- n°1 scala con gradini in HDPE antiscivolo riciclato
- n°1 scivolo modulare a spirale in PTE rotazionale H160
- n°1 pannello gioco «PUZZLE»
- n°1 pannello gioco «TROTTOLO»
- n°1 arrampicata in metallo ed HDPE riciclato
- n°1 arrampicata in HDPE riciclato
- n°1 spalliera in metallo

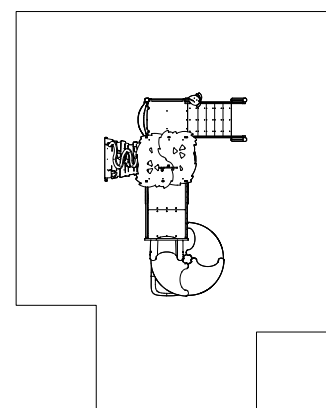

750

Realizzare un idoneo fondo antitrauma in funzione dell'altezza critica di caduta. Manutenzione periodica obbligatoria come da piano consegnato al cliente.